

# SCHREYER

## Sondermaschinen GmbH

Kernkompetenz

### Stufenableger

- Ab- /Einlegesystem für Weiterverarbeitung wie Kartonierer

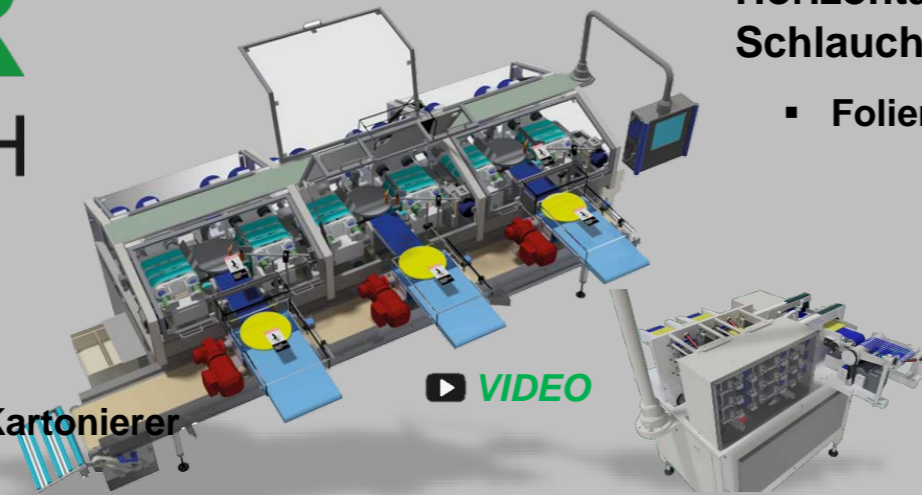

### Horizontale Schlauchbeutelmaschine

- Folienverpackung von Produkten

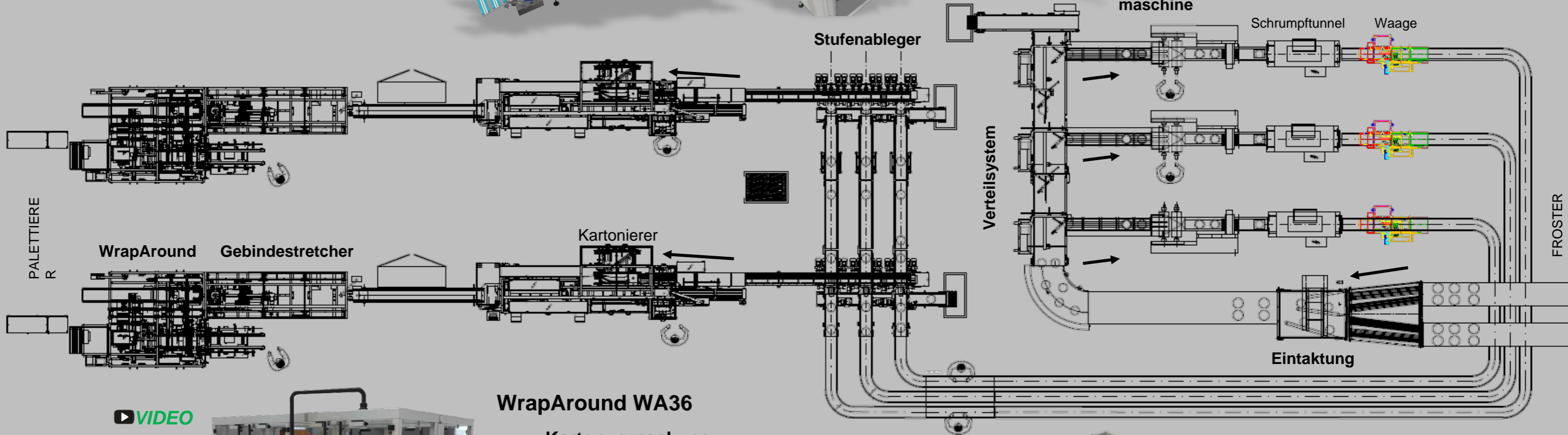
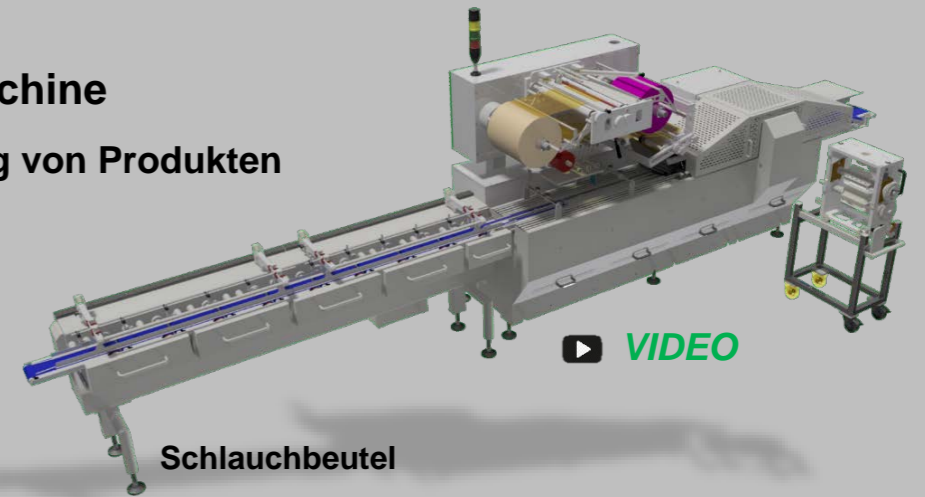

### WrapAround WA36

- Kartonverpackung
- Standalone oder in Verbindung mit GS240

### Gebindestretcher GS240

- Folienverpackung von Gebinden
- Standalone oder in Verbindung mit WA36



Und vieles mehr...



### Frosterauslauf

- Eintaktung ET12/16
- Zuteilung zu entsprechenden Schlauchbeutelmaschinen

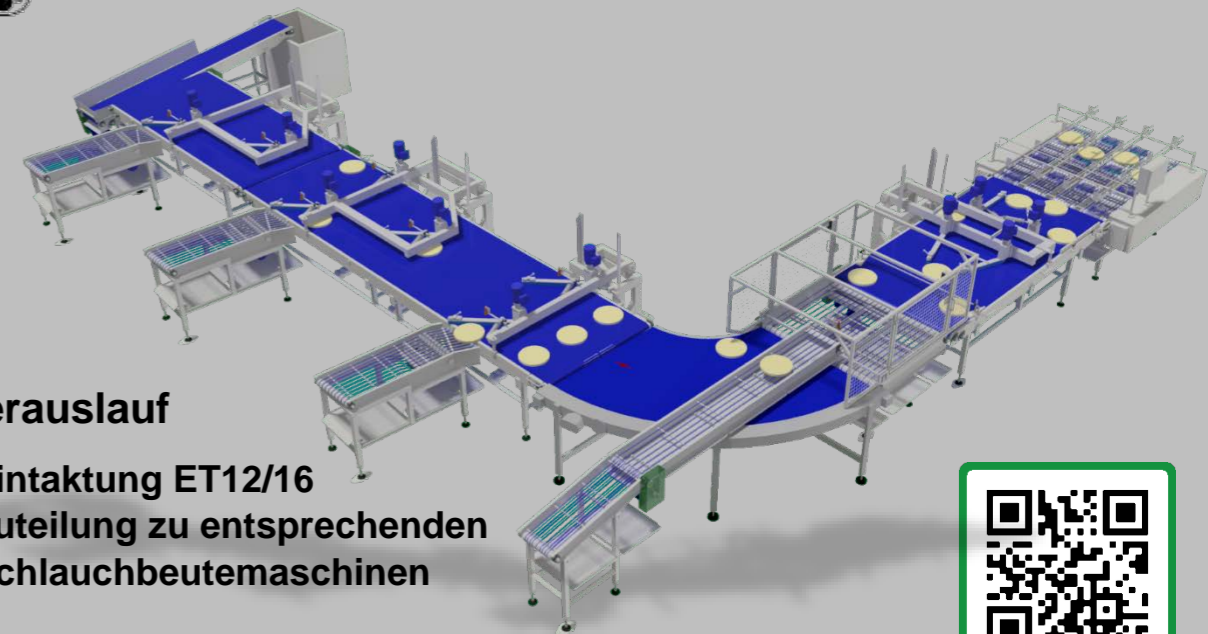

SCAN ME

SCAN ME

# SCHREYER

Sondermaschinen GmbH

Außerdem...



## Verteil-/ Vereinigersysteme

- Intelligentes Transportsystem
- Beliebiges Produkt

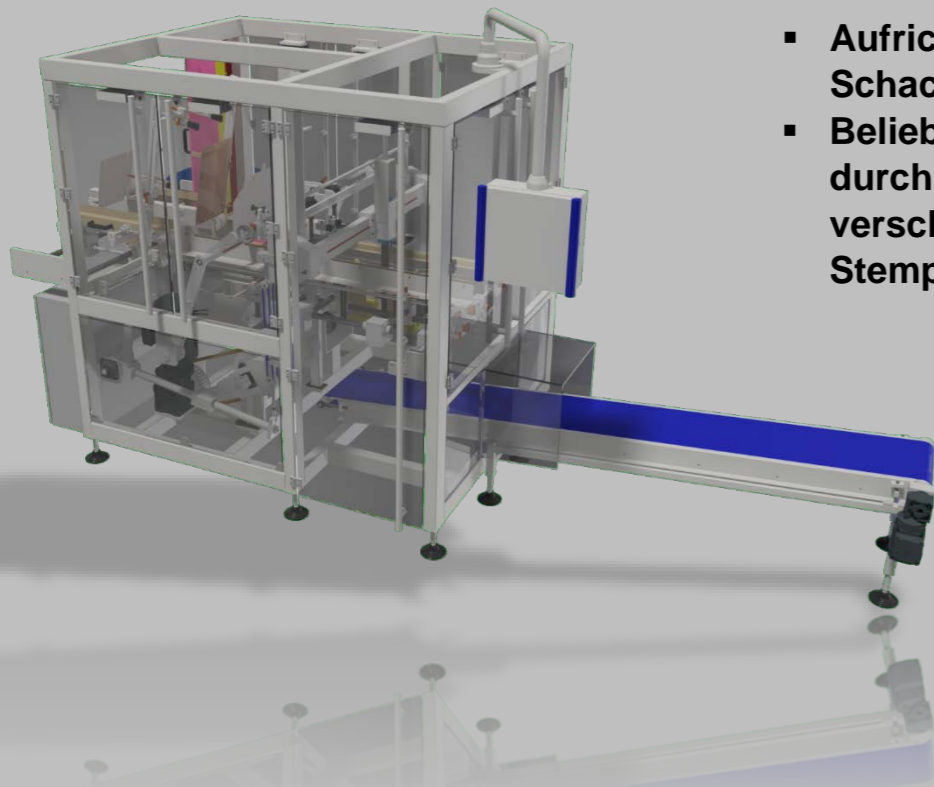

## Faltschachtelaufrichter

- Aufrichten von Schachteln
- Beliebiges Format durch Verwendung verschiedener Stempel

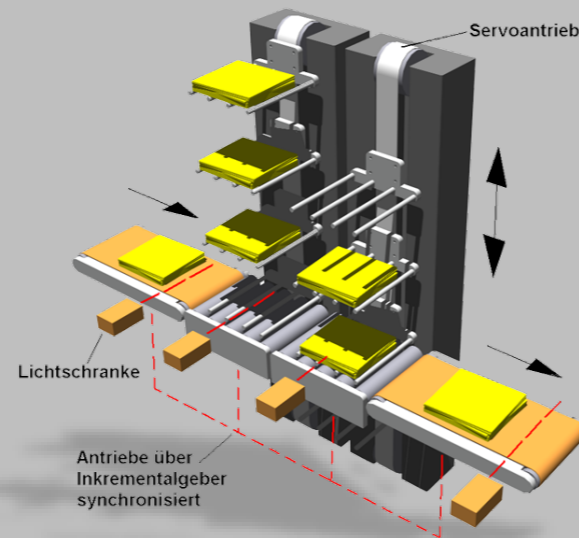

## Vertikalpuffersystem

- Ausgleich von Produktionsschwankungen für lückenlose Eintaktung

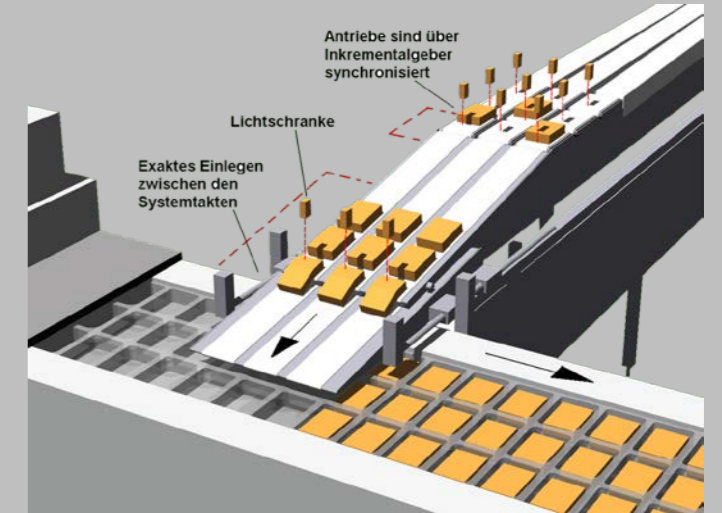

## Einlegesystem

- Produktschonendes Einlegen ohne Berührung bei Frischeprodukten
- Ohne Siegelrandverschmutzung

## Käseblockeinleger - Portalroboter

- Einlegevorgang in Tiefziehmaschine
- Spezielles Greifermodul
- Eintaktung mit Gruppenbildung

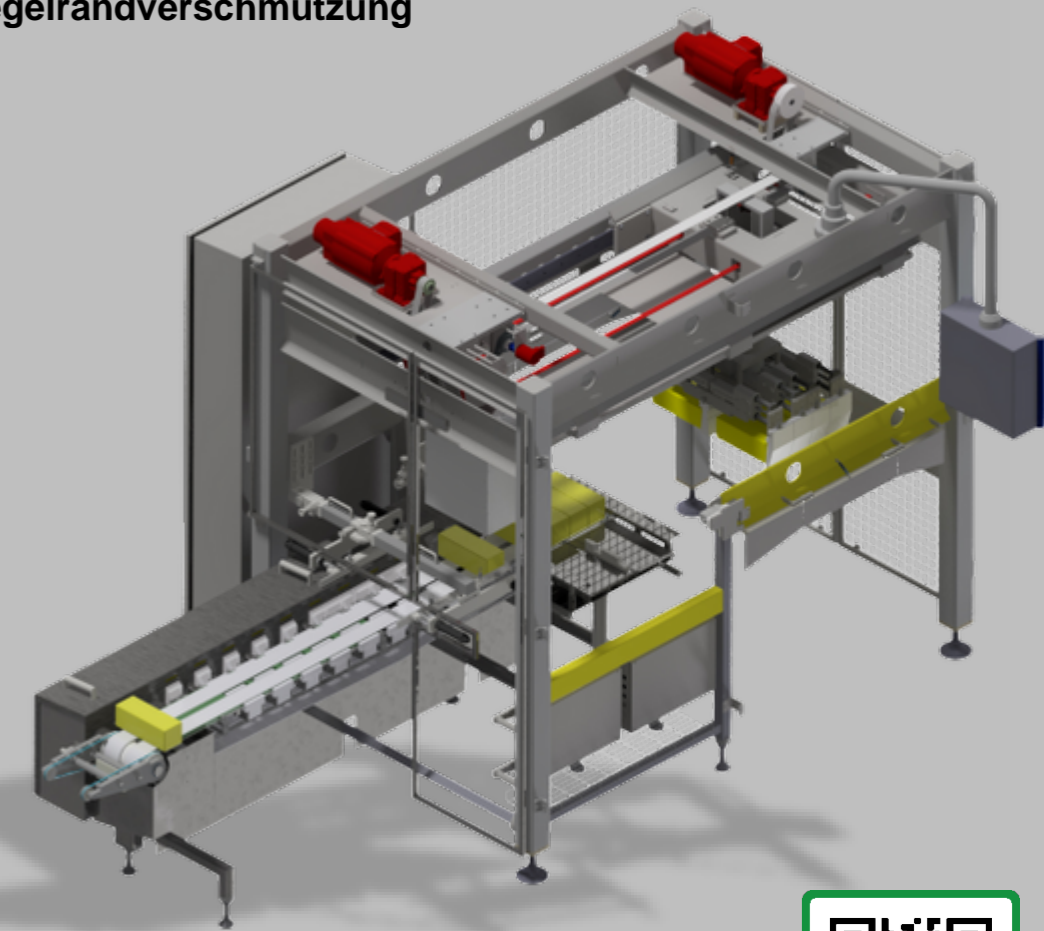
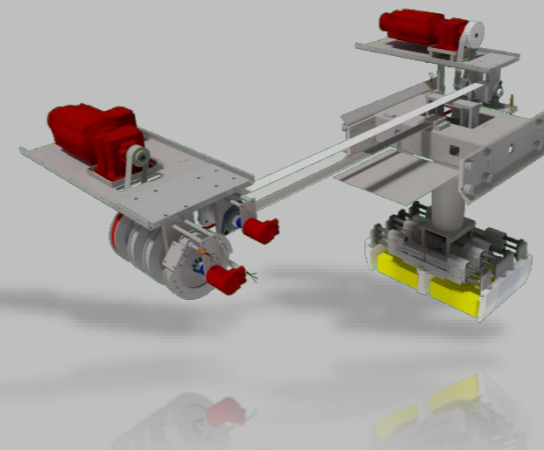

SCAN ME

SCAN ME